

Produktgruppe  
Kupplungen

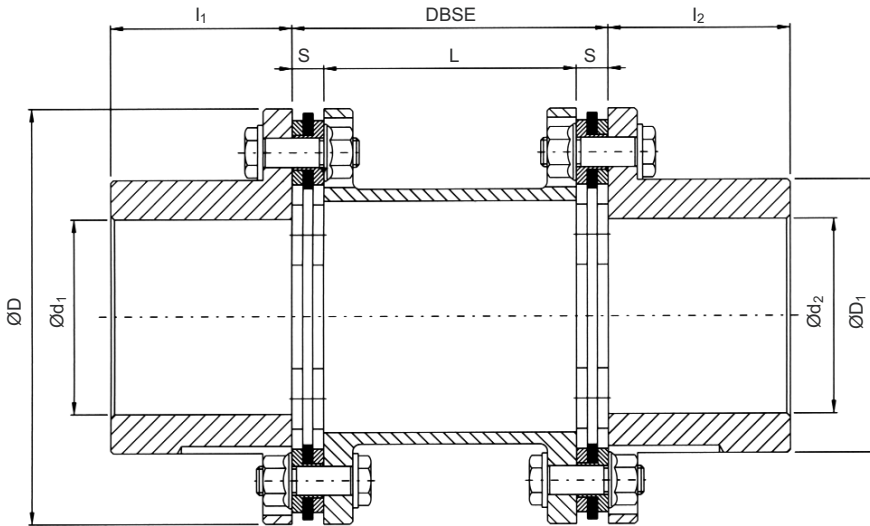

STARIFLEX



Zweigelenk-Kupplung mit variablem DBSE<sup>4)</sup>

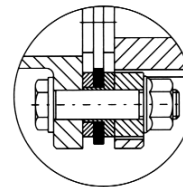
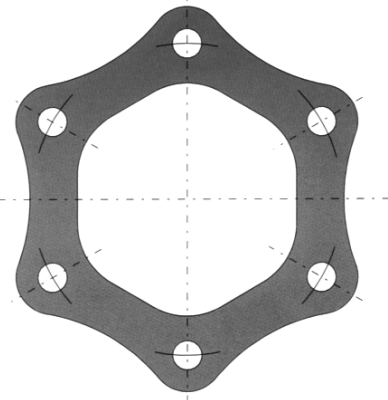

Typ SXR<sup>7)</sup>

Beispiel Bezeichnung: SX-110-6, DBSE = 140 mm

Kupplung Typ SX Größe	Nenn Drehmoment Nm	Max. Drehmoment Nm	1) Max. Drehzahl nicht gewuchtet Min.	2) Max. Drehzahl gewuchtet Min.	Abmessungen (mm)							5) Trägheitsmoment Kgm <sup>2</sup>	5) Gewicht kg	6) Axialer Versatz	6) Winkelversatz
					d1-d2 max. <sup>3)</sup>	D	D1	l <sub>1</sub> - l <sub>2</sub>	DBSE min. <sup>4)</sup>	L min.	S				
90-6	240	480	9100	22700	41	90	58	40	71	56	7.5	0.002	2.1	1.5	
110-6	575	1150	7200	18000	50	110	70	50	88	71.2	8.4	0.004	2.9	2.1	
132-6	1100	2200	5480	14600	65	132	89	60	108	91.2	8.4	0.012	5.5	2.6	1.5°
158-6	2000	4000	4920	12300	75	158	104	70	124	101.6	11.2	0.025	8.6	3.1	
185-6	3300	6600	4200	10500	87	185	121	80	140	112.0	14.0	0.063	15	3.7	
202-6	4600	9200	3840	9600	95	202	132	90	158	127.0	15.5	0.11	21	3.8	
228-6	7000	14000	3400	8500	107	228	150	100	174	139.0	17.5	0.20	30	4.2	
255-6	10200	20400	3080	7700	117	255	163	115	196	155.0	20.5	0.32	40	4.7	
278-6	14200	28400	2800	7000	131	278	183	125	218	175.6	21.2	0.56	57	5.2	
302-6	20000	40000	2560	6400	145	302	201	135	234	185.2	24.4	0.86	74	5.7	
325-6	25000	50000	2400	6000	156	325	219	145	254	202.2	26.0	1.17	89	6.5	1°
345-6	31000	62000	2200	5500	165	345	230	155	270	213.6	28.2	1.63	109	6.9	
380-6	42300	84600	2040	5100	178	380	249	170	296	232.0	32.0	2.64	146	7.6	
410-6	57100	114200	1880	4700	192	410	269	185	320	253.6	33.2	4.04	190	8.2	
440-6	73500	147000	1740	4350	206	440	289	195	334	261.2	36.4	5.45	224	8.8	
475-6	92000	184000	1680	4200	220	475	309	210	358	281.6	38.2	8.20	288	9.5	
505-6	117000	234000	1520	3800	233	505	327	230	394	310.0	42.0	11.96	366	10.1	

- 1) Betriebsgeschwindigkeit muss gleich oder niedriger sein als die zulässige Geschwindigkeit. Die zulässige Geschwindigkeit kann eingeschränkt werden vom Gewicht und von der biegekritischen Drehzahl (siehe S. 4).
- 2) Max. Drehzahl ist abhängig vom speziellen Material und/oder der Ausführung. Bei höherer Drehzahl bitten wir um Rückfrage.
- 3) Die maximale Bohrung ist für die zylindrische Fertigbohrung oder Kegelbohrung mit Passfeder. Andere Typen auf Anfrage.
- 4) Das Maß DBSE ist der Abstand zwischen den Schaftenden und ist veränderbar.
- 5) Wert der kompletten Kupplung mit DBSE min., d1 und d2 max.
- 6) Der Wert für die axiale Verlagerung ist für eine Kupplung mit zwei flexiblen Elementen angegeben. Die Angabe zum winkligen Versatz bezieht sich auf nur ein flexibles Element. Bitte beachten Sie die Einbauanleitung.
- 7) Überlastbuchsen (SRX) sind erhältlich auf Anfrage.

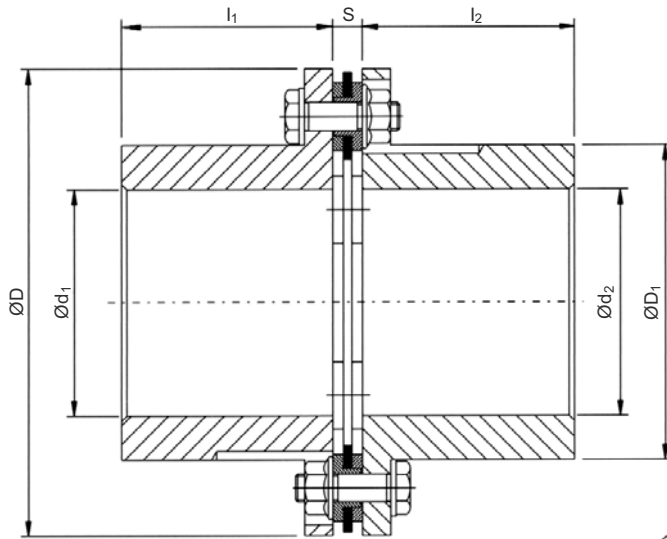

Eingelenk-Kupplung

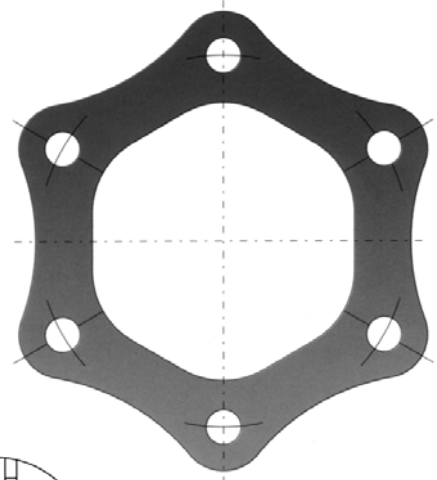

Beispiel Bezeichnung: SU-90-6

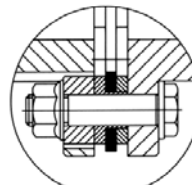

Typ SUR<sup>4)</sup>

Kupplung Typ SU Größe	Nennreh- moment Nm	Max. Dreh- moment Nm	Abmessungen (mm)					2) Trägheits- moment Kgm <sup>2</sup>	2) Gewicht kg	3) Axialer Versatz	3) Winkel- versatz
			d1-d2 1) max.	D	D1	l <sub>1</sub> - l <sub>2</sub>	S				
90-6	240	480	41	90	58	40	7.5	0.0012	1.4	0.75	
110-6	575	1150	50	110	70	50	8.4	0.003	2.3	1.0	
132-6	1100	2200	65	132	89	60	8.4	0.007	3.8	1.3	1.5°
158-6	2000	4000	75	158	104	70	11.2	0.017	6.4	1.5	
185-6	3300	6600	87	185	121	80	14.0	0.037	9.9	1.8	
202-6	4600	9200	95	202	132	90	15.5	0.061	13.5	1.9	
228-6	7000	14000	107	228	150	100	17.5	0.11	19	2.1	
255-6	10200	20400	117	255	163	115	20.5	0.21	29	2.3	
278-6	14200	28400	131	278	183	125	21.2	0.32	37	2.6	
302-6	20000	40000	145	302	201	135	24.4	0.50	49	2.8	
325-6	25000	50000	156	325	219	145	26.0	0.71	60.5	3.2	1°
345-6	31000	62000	165	345	230	155	28.2	0.98	73	3.4	
380-6	42300	84600	178	380	249	170	32.0	1.57	96	3.8	
410-6	57100	114200	192	410	269	185	33.2	2.33	124	4.1	
440-6	73500	147000	206	440	289	195	36.4	3.32	151	4.4	
475-6	92000	184000	220	475	309	210	38.2	4.89	191	4.7	
505-6	117000	234000	233	505	327	230	42.0	6.69	233	5.0	

- 1) Die maximale Bohrung ist für die zylindrische Fertigbohrung oder Kegelbohrung mit Passfeder. Andere Typen auf Anfrage.
- 2) Wert der kompletten Kupplung mit d1 und d2 max.
- 3) Diese Auslegung erlaubt nur stehenden axialen und winkligen Versatz. Radialer Versatz ist nicht zulässig.
- 4) Überlastbuchsen (SUR) sind erhältlich auf Anfrage.

## Bauarten der Stariflex-Kupplung (weitere Bauarten auf Anfrage)

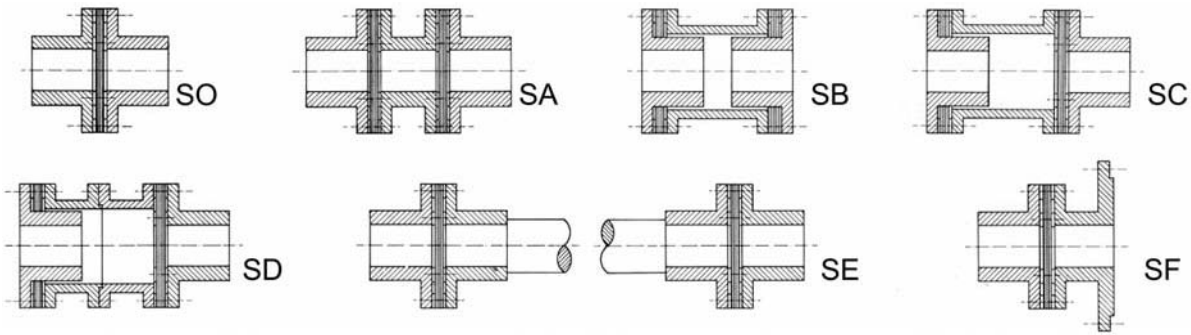

### Zulässige Wellenverlagerung

Die in den Maßstabellen angegebenen Werte für axialen und winkligen Wellenversatz sind Maximalwerte, die sich bei gleichzeitigem Auftreten in Abhängigkeit von der Drehmomentauslastung reduzieren.

Die Diagramme dienen zur Ermittlung des jeweils zulässigen Winkelversatzes in Abhängigkeit vom Axialversatz bzw. von der Drehmomentauslastung.

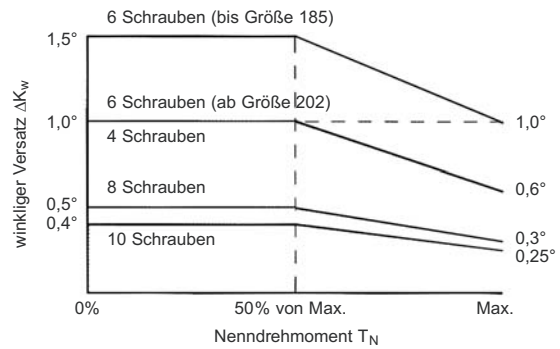
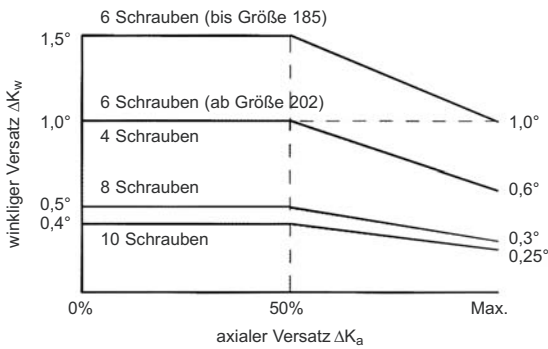

### Radialversatz

Das radiale Ausgleichsvermögen  $\Delta Kr$  einer Zweigelenk-Kupplung ergibt sich aus dem jeweils zulässigen Biegewinkel des flexiblen Elements und dem Abstand "b" der Elemente und lässt sich wie folgt bestimmen:

$$\Delta Kr = \tan \alpha \times b$$

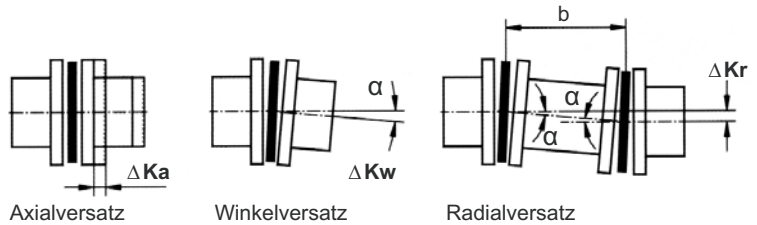

### Auswuchten

Durch eine allseitig spannabhebende Bearbeitung besitzen Stariflex-Kupplungen eine symmetrische Massenverteilung, so dass für die Mehrzahl industrieller Anwendungen ein zusätzliches Auswuchten nicht erforderlich ist. Das folgende Diagramm zeigt Anhaltswerte, wann ein dynamisches Auswuchten empfohlen wird.

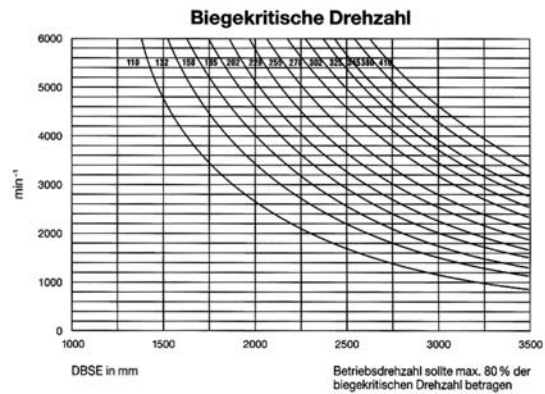
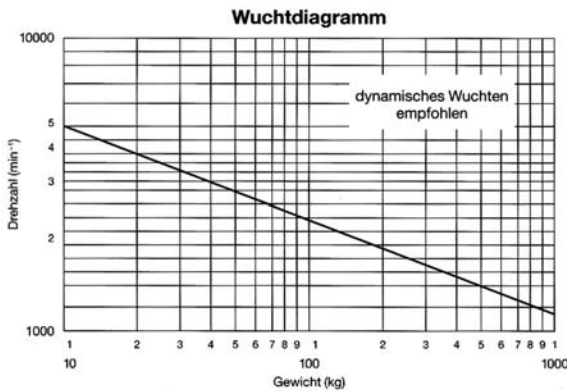

# Auszug aus unserem Produktprogramm



Kegelradgetriebe  
Standard und Präzisions-  
ausführung

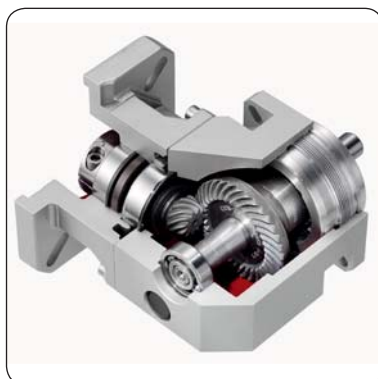

Servo-Winkelgetriebe  
Übersetzungen bis  $i=1:15$

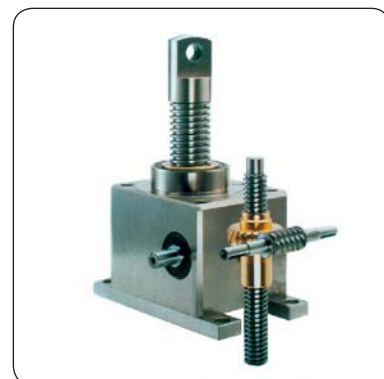

Hubgetriebe und  
Hubanlagen



Zahnkupplungen

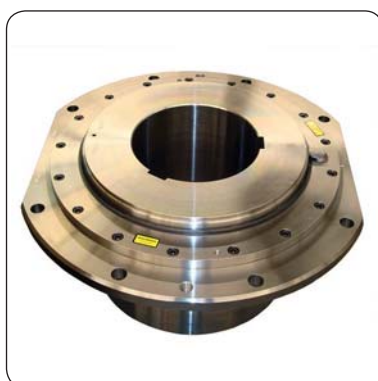

Tonnenkupplungen



Sicherheitskupplungen



Sondergetriebe nach  
Kundenvorgabe



Konstruktion und  
Entwicklungen

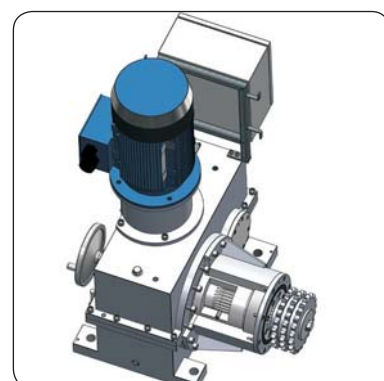

Spezifische Beratung und  
Neuauslegung

# Wir sorgen für den richtigen Antrieb!



Wenn Sie weitere Informationen benötigen, dann fordern Sie unsere Unterlagen an.

**FLOHR**  
INDUSTRIE TECHNIK GMBH  
INGENIEURBÜRO UND MASCHINENBAU

#### Büro Deutschland

Im unteren Tal 1  
D-79761 Waldshut-Tiengen  
Telefon +49 (0) 77 51 / 87 31 - 0  
Telefax +49 (0) 77 51 / 87 31 - 50  
info@flohr-industrietechnik.de  
www.flohr-industrietechnik.de

#### Büro Schweiz

Zilistude 164  
CH-5465 Mellikon/AG  
Telefon +41 (0) 56 / 267 08 10  
Telefax +41 (0) 56 / 267 08 25  
info@flohr.ch  
www.flohr.ch

#### Büro Österreich

Marktstrasse 32  
A-6850 Dornbirn  
Telefon +43 (0) 55 72 / 37 21 58  
Telefax +43 (0) 55 72 / 20 48 60  
info@flohr.at  
www.flohr.at